



021-2019

WACKER NEUSON EZ17e EL GRAVEMASKINE



[SE DATA PÅ BAGSIDEN >>](#)

FORDELE:

- INGEN CO² UDLEDNING
- MULIGHED FOR OPLADNING UNDER BRUG
- OPLADES VED ENHVER STRØMKILDE [100 - 415V]
- BATTERI TIL EN HEL ARBEJDS DAG

Dette er Wacker Neusons første 100% el-drevne zero tail gravemaskine.

Med hensyn til ydelse og driftssikkerhed så står denne maskine på ingen måde tilbage i forhold til tilsvarende modeller med forbrændingsmotor.

Batteriet rækker til en typisk arbejdsdag og skal der arbejdes videre, så kan du benytte stationær netdrift. Batteriteknologien gør, at du kan lade ved strømkilder fra 100 til 415 V



021-2019

WACKER NEUSON EZ17e EL GRAVEMASKINE

DIAGRAMMER:

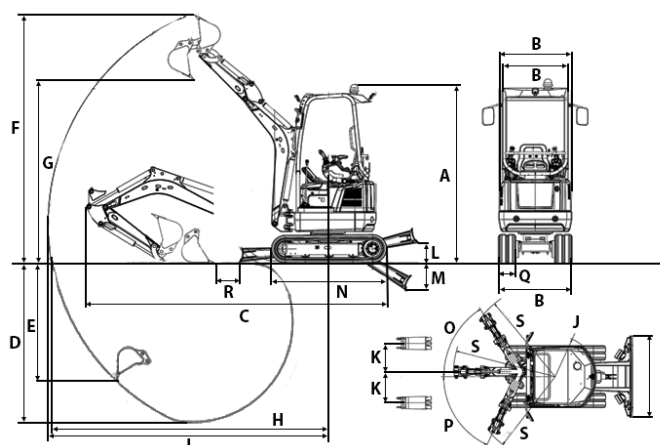

SPECIFIKATIONER:

A:	Højde	2.489 mm
B:	Bredde førerkabine	884 mm
B:	Bredde overvogn	980 mm
B:	Bredde undervogn udskudt	1.300 mm
C:	Transportlængde [kort gravearm]	3.584 mm
C:	Transportlængde [lang gravearm]	3.554 mm
D:	Gravedybde [kort gravearm]	2.323 mm
D:	Gravedybde [lang gravearm]	2.483 mm
E:	Indstikningsdybde maks. lodret [kort gravearm]	1.710 mm
E:	Indstikningsdybde maks. lodret [lang gravearm]	1.860 mm
F:	Indstikningshøjde maks. [kort gravearm]	3.465 mm
F:	Indstikningshøjde maks. [lang gravearm]	3.579 mm
G:	Tiphøjde [kort gravearm]	2.439 mm
G:	Tiphøjde [lang gravearm]	2.553 mm
H:	Graveradius [kort gravearm]	3.900 mm
H:	Graveradius [lang gravearm]	4.050 mm
I:	Område maks. på underlag [kort gravearm]	3.848 mm
I:	Område maks. på underlag [lang gravearm]	4.001 mm
J:	Drejeradius bagerst min.	660 mm
K:	Arm slagvolumen maks. midte skovl til højre	533 mm

DRIFTSDATA	
Transportvægt min.	1.681 kg
Driftsvægt	1.797 - 2.152 kg
Driftsvægt min	1.797 kg
Bidekraft maks.	9,1 kN
Brydekraft maks.	20,5 kN
Gravedybde	2.490 mm
Graveradius	4.060 mm
L x B x H	3.584 x 990 x 2.660 mm
MASKINE / MOTORE-MOTOR	
Mærkespænding	48 V
Nominel ydelse	16,5 kW
Kapacitet	23,4 kWh
Omdrejninger i minuttet / hastighed	2.200 omdr./min.
Motorens ydeevne iht. ISO	16,5 kW
BATTERI	
Mærkespænding	48 V
Strøm kontinuerlig strøm	220 A
Strøm Maksimumstrøm i kort tid	350 A

HYDRAULISK SYSTEM	
Driftspumpe	Variabel pumpe
Gennemstrømningsnorm	39,6 l/min
Driftstryk til arbejds- og kørehydraulik	240 bar
HJUL-SÆT	
Kørehastighed maks.	4,5 km/t
STØJNIVEAU	
Støjniveau [LpA] iht. 2000/14/EF	84 dB[A]
Støjniveau i kabine LpA iht. ISO 6394	70 dB[A]